

Elevador eléctrico 12 VCC

<i>Datos técnicos</i>		
Fuerza	200 Kgs.	400 Kgs.
Altura de elevación	11 mts	5,5 mts.
Velocidad	6 m/min	5 m/min
Largo del cable	11 mts	
Ø cable	5 mm	
Resistencia cable	2500 Kgs	
Peso	17,5 Kgs sin carro 23,1 Kgs con carro	
Batería	12 VCC y 75 Amp ¹	
Freno	Incorporado en el motor	

Medidas

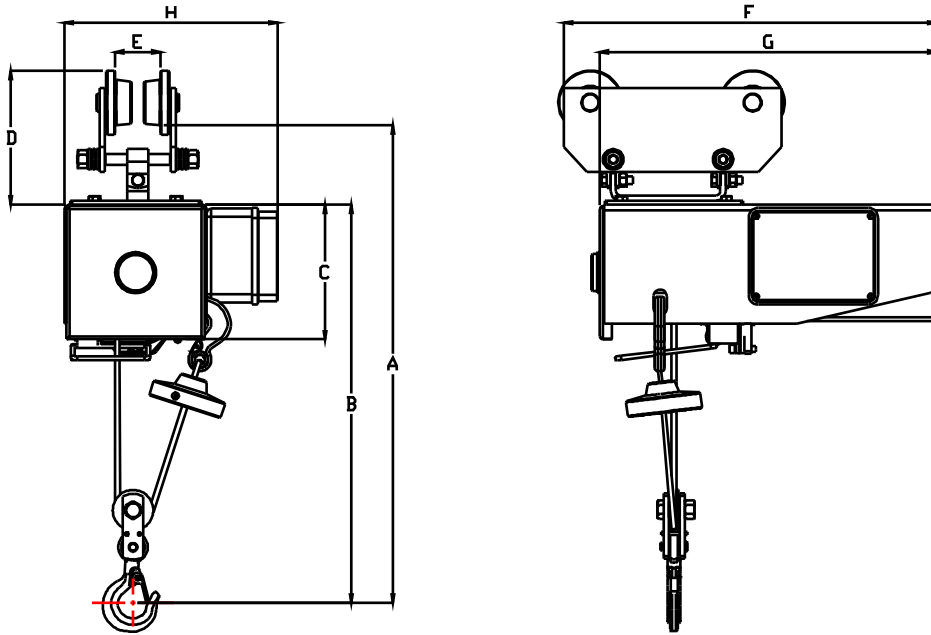

	A	B	C	D	E	F	G	H	Peso ²
200-400	581	482	165	145	55-85	440	405	250	17,5 Kgs sin carro 23,1 Kgs con carro

Este producto no es apto para el transporte de personas

¹ Características mínimas recomendables que debería tener la batería utilizada

² Incluye el embalaje

Despiece Elevador eléctrico con carro

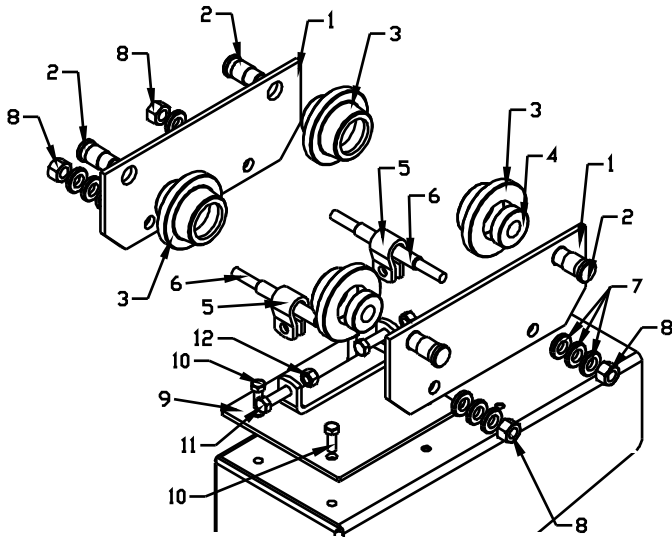

N°	Descripción	Código interno	
		125/250	250/500
1	Placa	040045000	
2	Perno rueda	040040000	
3	Rueda	040041000	
4	Rodamiento	0710017	
5	Soporte carro	030216000	
6	Perno inferior	030203000	
7	Arandelas suplemento	0710366	
8	Tuerca exagonal	0710459	
9	Placa soporte carro	030571000	
10	Bulón cabeza exagonal	0710162	
11	Bulón cabeza exagonal	0710160	
12	Tuerca exagonal	0710452	

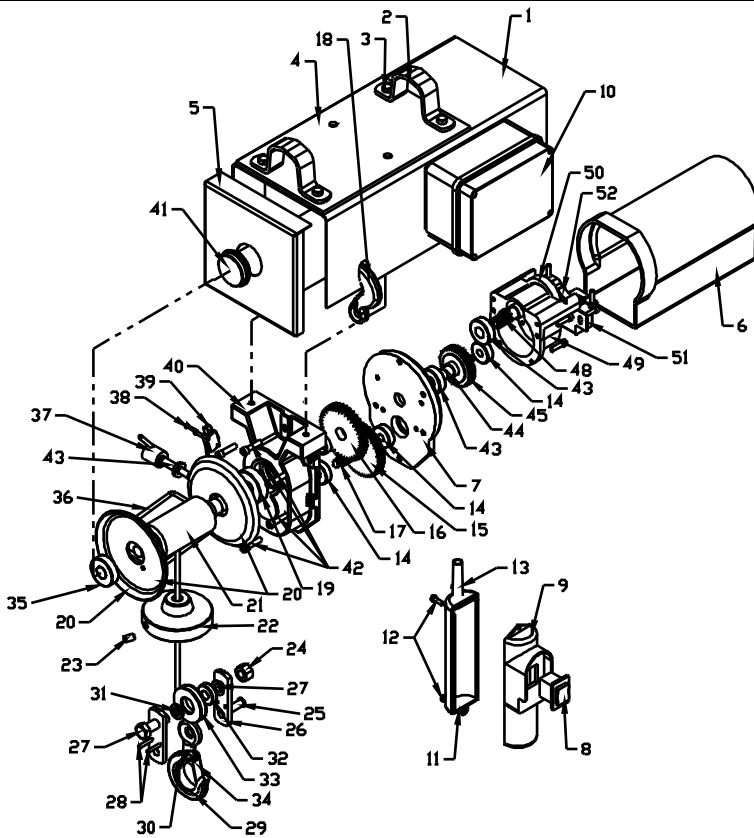

N°	Descripción	Código interno
1	Gabinete	040102000
2	Brida gabinete	0200903002
3	Bulón sujeta brida	0710253
4	Placa soporte gabinete	030590000
5	Chapa frontal gabinete	040103000
6	Motor	0711016
7	Tapa motor	030906001
8	Pulsador	0711243
9	Frente botonera	0764093
10	Caja de comando	
11	Botonera	0764086
12	Tornillo parker	0710271 0710273
13	Pipeta	0764099

14	Rodamiento	0710003
15	Engranaje helicoidal	040106000
16	Engranaje recto	040107000
17	Piñon	040044000
18	Gancho con ojal	040904001
19	Rodamiento	0710004
20	Lateral carretel	040050000
21	Carretel enrolla cable	040108000
22	Contrapeso	030903001
23	Allen sin cabeza	0710121
24	Tuerca exagonal	0710460
25	Perno reducción	030210000
26	Placa reducción	030213000
27	Arandela fina	040055000
28	Espina elástica	0710553
29	Gancho reducción	030293000
30	Tornillo pestillo	0710209
31	Arandela gruesa	040056000
32	Rodamiento reducción	0710006
33	Rueda reducción	030572000
34	Pestillo de seguridad	050003000
35	Rodamiento	0710027
36	Horquilla fin carrera	030578000
37	Buje corte avance	030219000
38	Tornillo micro	0710213
39	Micro corte avance	0711264
40	Caja reducción	040105000
41	Buje rodamiento	040049000
42	Umbraco	
43	Rodamiento	0710005
44	Eje caja 12V	
45	Engranaje caja 12V	030906003
48	Piñón motor 12V	030906004
49	Caja motor 12V	030906002
50	Freno	
51	Bobina de freno	
52	Patín de freno	

Nota: el despiece puede modificarse sin previo aviso

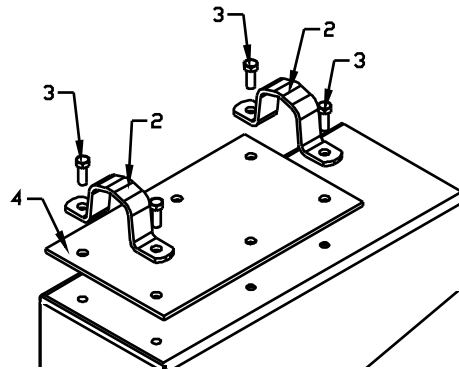

Esquema de conexión caja de comando y botonera

